

morica

DESIGN



Immagine di riferimento
Example image



SEDIA CLOUD

Cloud ha la morbidezza di una nuvola e la solidità di chi sa stare con i piedi per terra. Una sedia che unisce comfort e carattere, pensata per chi vuole sentirsi a proprio agio senza rinunciare all'estetica.

CLOUD CHAIR

Cloud has the softness of a cloud and the groundedness of something built to last. A chair that combines comfort and character, designed for those who want to feel at ease without compromising on aesthetics.

SEDIA CLOUD / CLOUD CHAIR

L 56 P 62 H 89 cm

W 56 D 62 H 89 cm

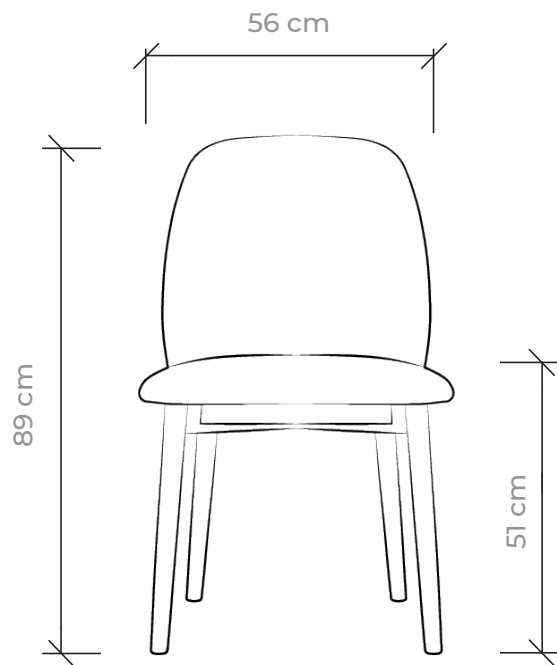

SEDIA CLOUD / CLOUD CHAIR

FINITURE STRUTTURA / FINISHES FOR THE STRUCTURE



Rovere Scuro
Dark oak



Noce
Walnut



Rovere naturale
Natural oak

DESCRIZIONE MATERIALI

Sedia con **gambe** in legno massello.
Imbottitura in gomma ad alta densità.
Seduta in pelle, in lana bouclé o in tessuto.

MATERIALS DESCRIPTION

Chair with **legs** in solid wood.
High-density foam padding.
Seat in leather, wool bouclé or fabric.

FINITURE SEDUTA IN PELLE / FINISHES FOR THE LEATHER SEAT

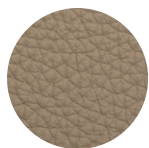

Pelle Tortora
Tortora leather



Pelle Cognac
Cognac leather



Pelle Antracite
Anthracite



Pelle Oyster
Oyster leather



Nabuk Salvia
Salvia nubuk



Nabuk Conchiglia
Conchiglia nubuk

FINITURE SEDUTA IN LANA BOUCLÉ / FINISHES FOR THE BOUCLÉ WOOL SEAT



Bouclé viola
Violet Bouclé

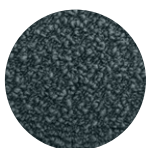

Bouclé blu Denim
Blue Denim Bouclé

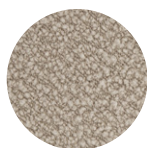

Bouclé Cipria
Cipria Bouclé



Bouclé Caramello
Caramel Bouclé

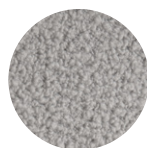

Bouclé grigio Perla
Perla grey Bouclé

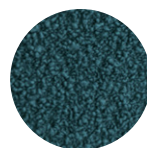

Bouclé blu Pavone
Blue Pavone Bouclé

FINITURE SEDUTA IN TESSUTO PASTEL / FINISHES FOR THE PASTEL FABRIC SEAT



Sabbia
Sand



Greige deserto
Desert greige

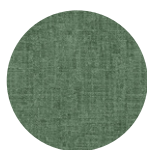

Verde Amazzone
Amazzone green



Giallo Amelia
Amelia yellow



Ruggine delavé
Ruggine delavé

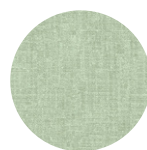

Menta fredda
Menta fredda

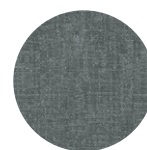

Grigio Platino
Platino grey

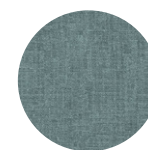

Blu Navy delavé
Navy blue delavé



SEDIA CLOUD / CLOUD CHAIR

INDICAZIONI GENERALI PER LA PULIZIA DEI MATERIALI

La pulizia regolare e appropriata degli arredi è un fattore importante e determinante per l'allungamento della loro vita. Per la pulizia sono necessari alcuni accorgimenti per evitare il danneggiamento della finitura dei materiali. In linea generale è opportuno evitare l'impiego di prodotti abrasivi o troppo aggressivi che potrebbero danneggiare l'arredo. Prima di utilizzare un prodotto per la pulizia consigliamo di effettuare una prova su una piccola zona nascosta.

LEGNO

Per la pulizia quotidiana dei mobili in legno e mdf con finitura all'acqua è possibile utilizzare un panno asciutto o leggermente inumidito con acqua. In caso di macchie più ostinate, si consiglia di usare una spugna vegetale con acqua e sapone neutro. Si raccomanda di evitare l'applicazione di oli o cere che potrebbero alterare la finitura. Morica Design suggerisce l'utilizzo dei suoi prodotti specifici per la pulizia del legno, disponibili in pratici kit che comprendono un prodotto per la pulizia e un panno in cotone riutilizzabile. Scoprili sul sito www.moricadesign.it

PELLE

Per la pulizia degli arredi in pelle, è sufficiente utilizzare un panno di cotone inumidito con acqua o con una soluzione di sapone neutro. Tre o quattro volte l'anno, in base all'usura, è consigliabile utilizzare un prodotto specifico per la manutenzione della pelle, che idrata e conferisce elasticità, creando un film protettivo ed idrorepellente che facilita la pulizia. Morica Design suggerisce l'utilizzo dei suoi prodotti specifici per la pulizia della pelle, disponibili in pratici kit che comprendono un prodotto per la pulizia e un panno in cotone riutilizzabile. Scoprili sul sito www.moricadesign.it

TESSUTO LANA BOUCLÉ

Il bouclé è un tessuto di lana caratterizzato da una struttura irregolare a riccioli, noto per la sua morbidezza e resistenza. Per mantenere la qualità, è consigliato effettuare un lavaggio a secco con prodotti delicati, evitando l'acqua. Per macchie ostinate, è opportuno contattare un professionista specializzato nella pulizia degli imbottiti. Non esporre il bouclé alla luce diretta del sole per prevenire variazioni di colore, né all'umidità per evitare muffe. Inoltre, è importante tenere il tessuto lontano da oggetti appuntiti per evitare danni.

TESSUTO PASTEL

Un tessuto composto dal 95% di poliestere e dal 5% di cotone. Grazie alla sua proprietà idrorepellente, è possibile intervenire prontamente sulle macchie liquide tamponandole con un panno umido, evitando che penetrino nelle fibre. Per una pulizia più profonda o periodica, è consigliabile rivolgersi a professionisti specializzati nella pulizia degli imbottiti. Infine, si raccomanda di prestare attenzione al contatto con capi d'abbigliamento appuntiti o che rilasciano colore (come i jeans scuri), poiché il tessuto potrebbe assorbirne i pigmenti in modo permanente.

GENERAL INSTRUCTIONS FOR CLEANING THE MATERIALS

The regular and appropriate cleaning of furnishings is an important and decisive factor for extending their life. For cleaning, a few precautions are necessary to avoid damaging the finish of the materials. In general, it is advisable to avoid the use of abrasive or too aggressive products which could damage the product. Before using a cleaning product, we recommend testing a small, hidden area.

WOOD

For the daily cleaning of wood furniture with a water-based finish, you can use a dry or slightly damp cloth. For more stubborn stains, it is recommended to use a natural sponge with water and neutral soap. Avoid applying oils or waxes that could alter the finish. Morica Design recommends using its specific wood cleaning products, available in practical kits that include a sprayer and a reusable cotton cloth. Discover on www.moricadesign.it

LEATHER

For cleaning leather items, simply use a cotton cloth dampened with water or a solution of neutral soap. Three to four times a year, depending on wear, it is advisable to use a specific leather maintenance product that hydrates and provides elasticity, creating a protective and water-repellent film that facilitates cleaning. Morica Design recommends using its specific leather cleaning products, available in practical kits that include a sprayer and a reusable cotton cloth. Discover on www.moricadesign.it

BOUCLÉ WOOL FABRIC

Bouclé is a wool fabric characterized by an irregular, looped structure, known for its softness and durability. To maintain its quality, it is recommended to have it dry-cleaned with gentle products, avoiding water. For stubborn stains, it is advisable to contact a professional specializing in upholstery cleaning. It is important not to expose bouclé to direct sunlight to prevent color variations, nor to humidity to avoid mold. Additionally, keep the fabric away from sharp objects to prevent damage.

PASTEL FABRIC

Pastel is a fabric composed of 95% polyester and 5% cotton. Thanks to its water-repellent properties, liquid stains can be treated promptly by dabbing them with a damp cloth, preventing liquids from penetrating the fibers. For deeper or periodic cleaning, we recommend contacting professionals specialized in upholstery cleaning. Finally, special care should be taken with sharp garments or clothing that may release color (such as dark denim), as the fabric may permanently absorb pigments.

